

Pumpenbaureihe IMO

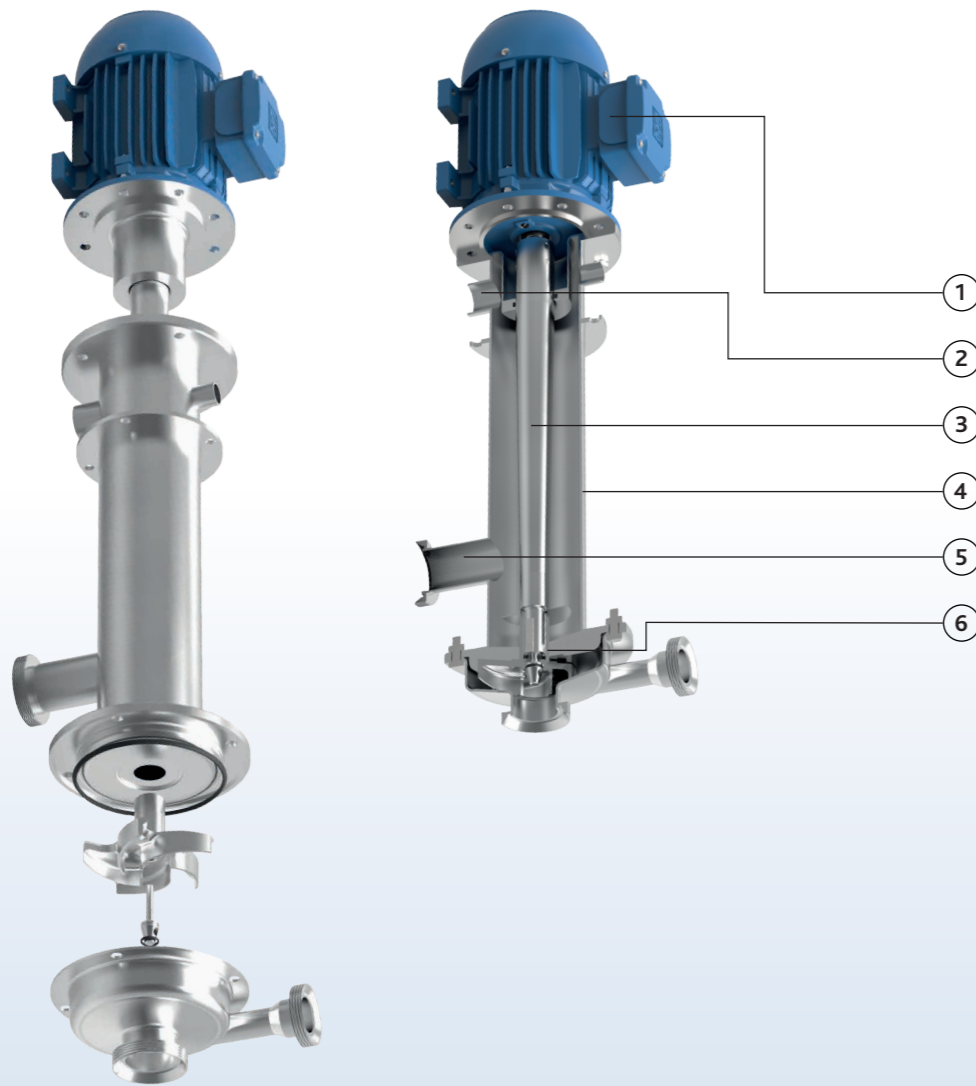

Ausführungen

Bei den Packo-Pumpen der IMO-Serie handelt es sich um Cantilever-Pumpen, die neben einem Vorratsbehälter angeordnet sind. Sie sind geeignet zum Pumpen von Flüssigkeiten mit einer Temperatur von bis zu 200 °C. Sie sind ideal für die Förderung von schwer abzudichtenden Medien, wie z. Bsp. Farben, Lacke, galvanische Flüssigkeiten, heißes Frittieröl, usw. Die Tauchpumpen haben eine maximale Eintauchtiefe von 0,5 m.



IMO

1. Einsatz von Standard-IEC-Motoren
2. Reinigungsstutzen
3. Konische Welle aus massivem Edelstahl gedreht
4. Robuste Pumpenlaterne, stabile Konstruktion zwischen Motor und Pumpengehäuse. Geschützte Pumpenwelle
5. Überlauf/Bypass
6. Cantilever-Prinzip = Keine Dichtungen oder Gleitlager kommen mit dem Fördermedium in Kontakt. Kein Pumpenstillstand durch defekte Dichtungen möglich, geringe Stillstandszeiten, kein Produktionsausfall. Keine externe Schmierung von Dichtungen oder Lagern notwendig.

Ihre Vorteile

- Cantilever-Design = Undichtigkeit unmöglich (keine Dichtungen, Gleitlager oder Buchsen)
- Pumpe ohne Dichtung: geringe Wartungskosten, hohe Prozessstabilität
- Elektrolytisch poliert: Leicht reinigbar
- Robustes Design
- Wenig anfällig für Trockenlauf

Anwendungsbereiche

Besonders geeignet für die Förderung von Flüssigkeiten, die schwer abzudichten sind, wie z.B. heißes Frittieröl bis zu 200 °C.

Die IMO Pumpen werden ebenfalls für die Förderung von industriellen Abwässern eingesetzt, wie z. Bsp. CIP Flüssigkeiten, Säuren, Kondensat, Abwässer aus der Galvanik oder Lackierereien, usw.

Pumpenbaureihe

IMO

Einsatzbereich	
Max. Fördermenge	1000 m³/h
Max. Förderhöhe	60 m
Max. Einlassdruck	atmosphärisch
Max. Viskosität	1000 cP
Max. Temperatur	200°C
Lauftradtyp	offen, halb-offenen, geschlossen
Max. freier Durchgang	45 mm
Max. Motorleistung	132 kW
Max. Drehzahl	3000 U/Min.
Verfügbare Frequenz	50/60 Hz
Technische Spezifikationen	
Material der benetzten Teile	Edelstahl 316L oder gleichwertig
Konfiguration der mechanischen Gleitringdichtung	keine Dichtung/Dichtungslos - Cantilever
Verfügbares O-Ring-Material	FKM - EPDM - speziell
Anschlüsse	industrielle oder hygienische Anschlüsse möglich
Oberflächengüte	industrielles Finish: Schweißnähte werden nicht handpoliert abschließende Oberflächenbehandlung: elektrolytische Politur
Zertifikate	  

Pumpenkennlinien

IMO

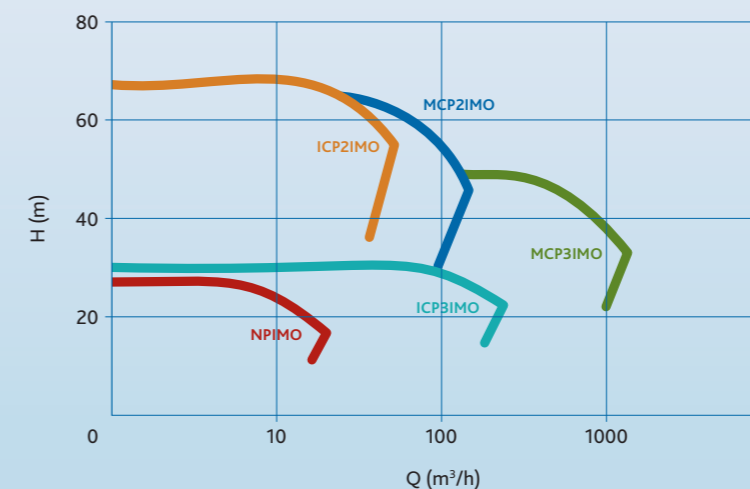

Optionen für IML und IMXL

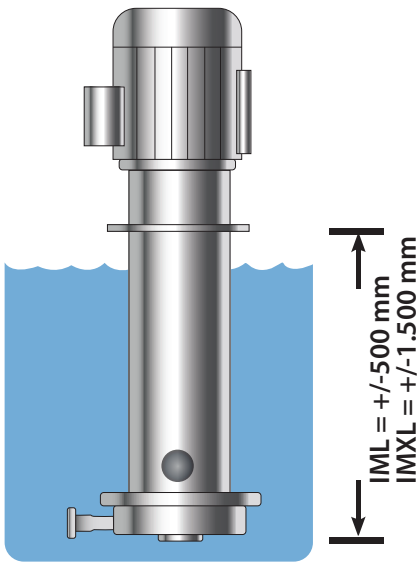

1 Standardausführung (code W)

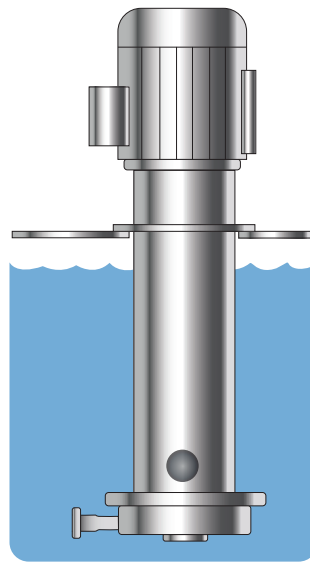

2 Ausführung (code V) mit Montageplatte

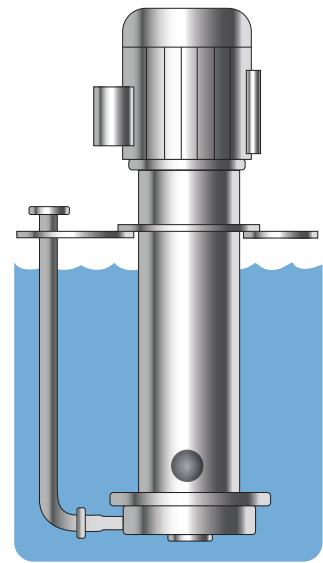

3 Ausführung (code O) mit Montageplatte und Auslassbogen

Optionen für IMO

Ausführung IMO in der die Pumpe außerhalb des Behälters montiert wird.
Ein Bypass (A) wird als Überlauf verwendet.
Ein zusätzlicher Reinigungsanschluss ist möglich.

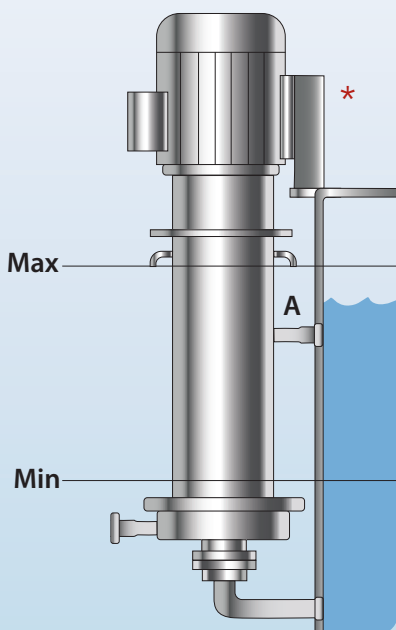

1 Standardausführung (code W)

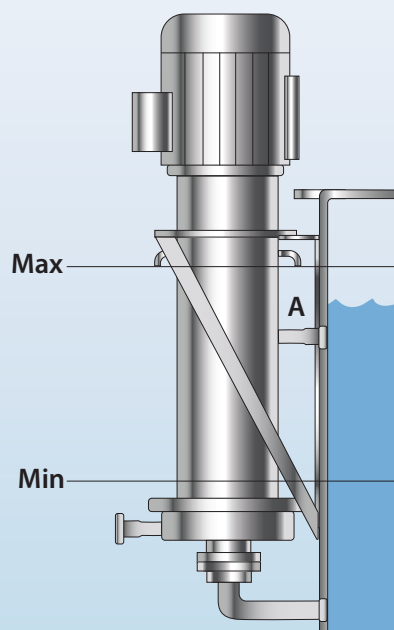

2 Ausführung mit Montagewinkel (code V)

* Montageunterstützung durch den Anwender