

Bedienungsanleitung

VERDER

VerderFlex OEM

M8000 Industrie

OEM-Schlauchpumpe



Inhalt	Seite
Kurzbeschreibung	3
Installation	3
Instandhaltung und Wartung	3
Schlauchinstallation	4
Inbetriebnahme	4
Spezifikationen	4
Ersatzteile	5
Schlauchwerkstoffe	5
Richtlinien und Standards	5
Sicherheitshinweise	5
CE-Zertifizierung	5
Abmessungen und Anschluss-Diagramme	6
Diagramm Schlauchwechsel	7
Garantiehinweise	8

Kurzbeschreibung

Die M8000 ist eine außergewöhnlich leistungsfähige, peristaltische Pumpe mit bewährtem Rotor-Design. Sie ist bestens geeignet für Anwendungen unter Schwerlast in intermittierenden oder kontinuierlichen Zyklen. Die Fördermenge beträgt 8 l/min bei 191 U/min. Zudem sind verschiedene Getriebe-Variationen verfügbar, die eine hohe Flexibilität in der Geschwindigkeit und Fördermenge ermöglichen.

Die freistehende Pumpe kann direkt an einen Einphasen-, Dreiphasen-, oder Wechselstrom-Motor angeschlossen werden.

Für den industriellen Gebrauch sind Motoren in den Schutzklassen IP20, IP54, IP55 und EExd verfügbar. Für den Pumpenkopf können **abgeschirmte** oder **abgedichtete** Wellenlager eingesetzt werden.

In der Pumpe werden chemikalienbeständig bearbeitetes Aluminium und rostfreier Edelstahl verwendet.

Als Standardausführung ist ein 2- oder 3-Rollen-Rotor erhältlich. Dieser ist mit gelagerten Nylatron-Rollen ausgestattet, um die Leistung und Lebensdauer zu verbessern. Eine Verdopplung der Fördermenge ist durch die Ausstattung der Pumpe mit zwei Pumpenköpfen möglich.

Installation

Die Pumpe sollte durch entsprechend ausgebildetes Personal und unter Berücksichtigung relevanter Sicherheitsstandards installiert werden.

Stellen Sie sicher, dass die Stromversorgung über einen Überspannungsschutz verfügt.

BEVOR DIE VORDERE ABDECKUNG ENTFERNT WIRD, MUSS DIE PUMPE VON DER STROMVERSORGUNG GETRENNT WERDEN.

VORSICHT MIT ROTIERENDEN TEILEN!

Stellen Sie sicher, dass die Schlauchverbindungen so befestigt sind, dass sie dem erwarteten Druck standhalten.

Sorgen Sie dafür, dass Lüfter des Motors nicht blockiert werden kann.

Stellen Sie ausreichende Luftzirkulation im Bereich des Motors sicher. Achten Sie darauf, dass die Umgebungstemperatur 40° C nicht übersteigt.

Instandhaltung und Wartung

Der Rotor der Pumpe ist werkseitig eingestellt und bedarf keiner weiteren Einstellung.

Da die Lebensdauer des Schlauches begrenzt ist, erstellen Sie einen angemessenen Plan für regelmäßige Schlauchwechsel.

Das Getriebe ist mit Schmiermittel versehen, welches für die gesamte Lebensdauer der Pumpe ausreicht und nicht erneuert werden muss.

Schlauchinstallation

Trennen Sie die Pumpe vom Stromnetz. Entfernen Sie die vordere Abdeckung und die Schlauchklemme.

Führen Sie den Schlauch in den Pumpenkopf ein und drehen Sie den Rotor vorsichtig mit der Hand, um den Schlauch in die richtige Position zu bringen.

WARNHINWEIS

Um Verletzungen zu vermeiden, ist bei dieser Methode der Schlauchinstallation sehr viel Sorgfalt und Vorsicht erforderlich.

Alternativ kann der Schlauch auch bei rotierender Pumpe eingeführt werden.

Führen Sie den Schlauch in Laufrichtung des Rotors ein.

Stoppen Sie bevor der Schlauch wieder aus dem Pumpenkopf austritt. Gleichen Sie das Schlauchende mit der Austrittsöffnung ab. Versichern Sie sich beim Wiedereinsetzen der Schlauchklemme, dass der Schlauch richtig installiert ist.

SETZEN SIE DIE VORDERE ABDECKUNG WIEDER EIN.

Inbetriebnahme

Nachdem Sie die Pumpe ordnungsgemäß installiert haben, schalten Sie die Pumpe ein und stellen die Laufrichtung fest, um die Ein- und Austrittsöffnungen festzulegen.

Verbinden Sie die Schlauchanschlüsse mit dem Schlauch an der Ein- und Austrittsöffnung und überprüfen Sie, ob die Anschlüsse korrekt sind.

Sie können nun mit dem Fördern beginnen, wobei zunächst noch auf eventuelle Leckagen o.ä. zu achten ist.

Spezifikationen

Werkstoff Pumpenkopf	Aluminium-Legierung mit Polyester beschichtet
Gehäusedeckel	Acryl
Werkstoff Rotor	Eloxiertes Aluminium
Rollen	Nylatron
Schlauchgrößen	12,7 x 3,2 mm oder 14,5 x 4,5 mm
Schlauchwerkstoffe	Verderprene, Silikon, Viton, Tygon
Motor	AC Induktionsmotor mit Getriebe, 110 / 230 V einphasig, 220 / 440 V 3 phasig 50 / 60 Hz, IP20 IP54 IP55 EExd, 130 V DC bürstenbehalteter Motor, DC 110 / 220 V Motor
Motorspezifikationen	120 bis 191 U/min
Fördermengenbereich	5,33 l/min bis 8,0 l/min
Arbeitszyklus	Dauerbetrieb
Gewicht	7 kg (Pumpe mit Motor)

Ersatzteile

Teilenummer	Beschreibung
E0520 03	Schlauchklemme
E0521 02	Pumpengehäuse
E0055	Schlauchklemmen-Schraube
E0544	Schlauchtüllen (13 mm)
E0519 03	Rotor (komplett)

Schlauchwerkstoffe

Die Lebensdauer des Schlauchs hängt von Faktoren wie Temperatur, Gegendruck, Fördergeschwindigkeit und chemischer Beständigkeit ab.

Die richtige Wahl des Schlauchs ist entscheidend für eine zufrieden stellende Arbeitsweise der Pumpe. Lassen Sie sich bei Entscheidungsschwierigkeiten von uns beraten. Standardmaterialien für unsere Schläuche sind Verderprene und Silikon.

Richtlinien und Standards

EMC 89 / 339 / EEC: 1992
Machinery 89 / 339 / EEC: 1992
Low Voltate 73 / 23 / EEC: 1992

Standards: IEC 34
IEC 335
EN 60529

Sicherheitshinweise

Betreiben Sie die Pumpe nur mit der geschlossenen vorderen Abdeckung!

Trennen Sie die Pumpe vom Stromkreislauf, bevor Sie die vordere Abdeckung entfernen!

CE- Zertifizierung

Diese Pumpe ist gemäß europäischer Richtlinien CE zertifiziert. Es liegt jedoch in der Verantwortung des Verwenders sicherzustellen, dass die Pumpe korrekt und gemäß gängiger Sicherheitsstandards installiert wird. Der Verwender ist aufgefordert, seine eigene CE-Kennzeichnung anzubringen, um die Konformität der Pumpe mit europäischen Richtlinien anzugeben.

Abmessungen und Anschluss-Diagramme

M8000 IP55 3-Phasen Induktionsmotor

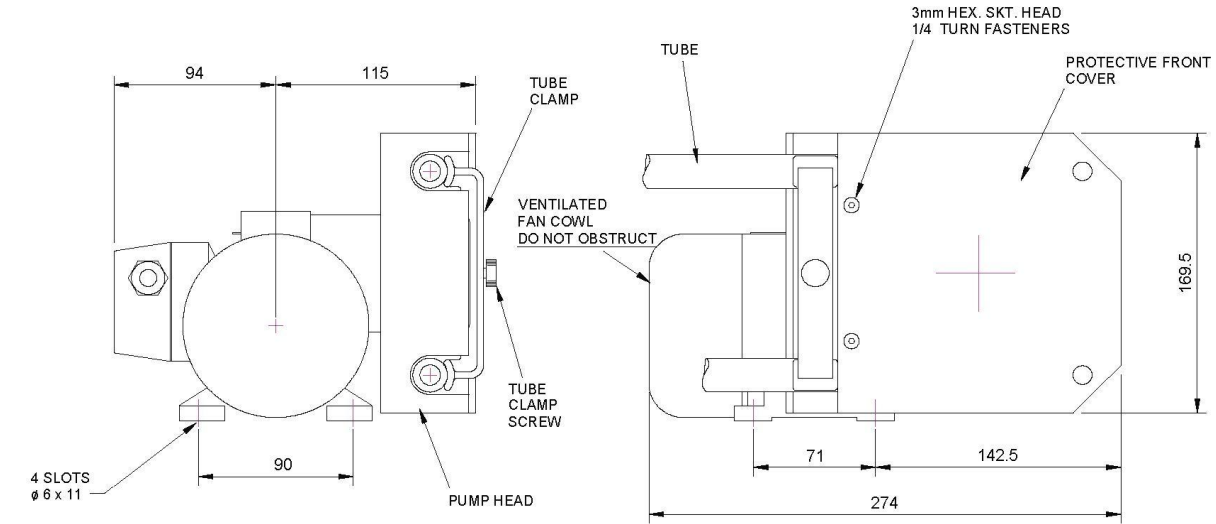

TERMINAL BOX

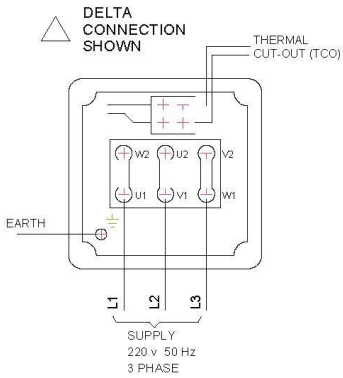

SUPPLY CONNECTIONS

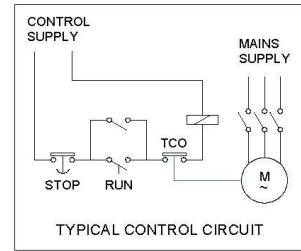
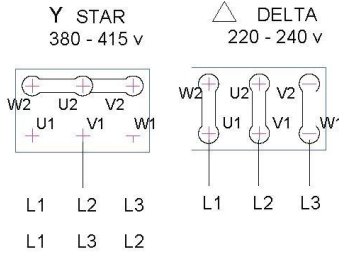

M8000 IP55 1-Phasen Induktionsmotor

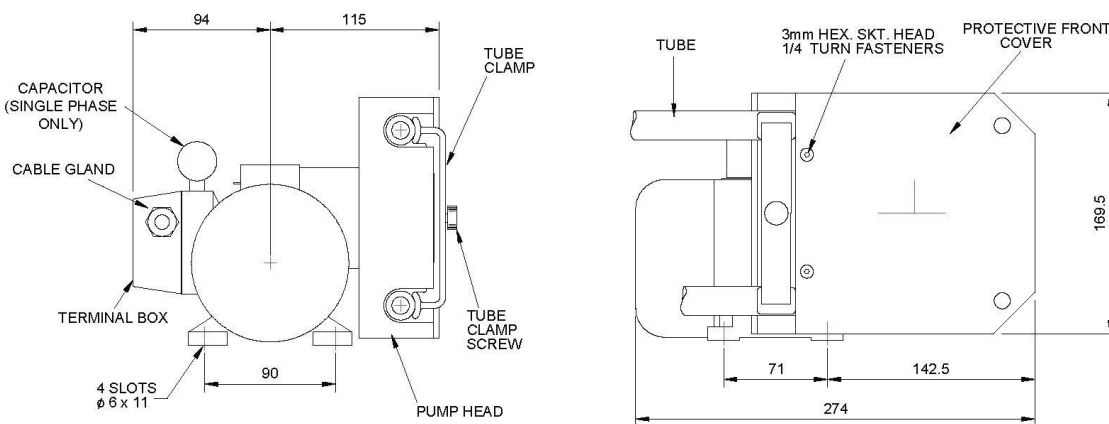

SUPPLY CONNECTIONS

TERMINAL BOX

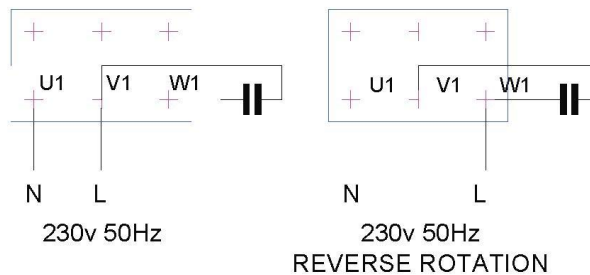
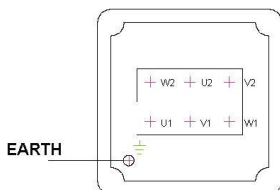

Schlauchwechsel

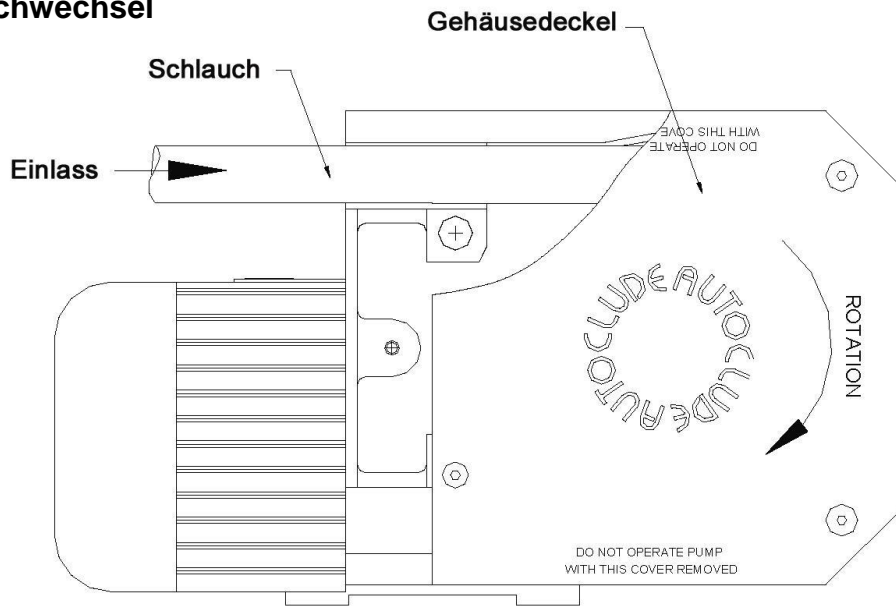

Schlauchklemme entfernen und Schlauch in Richtung der Rotation einleiten

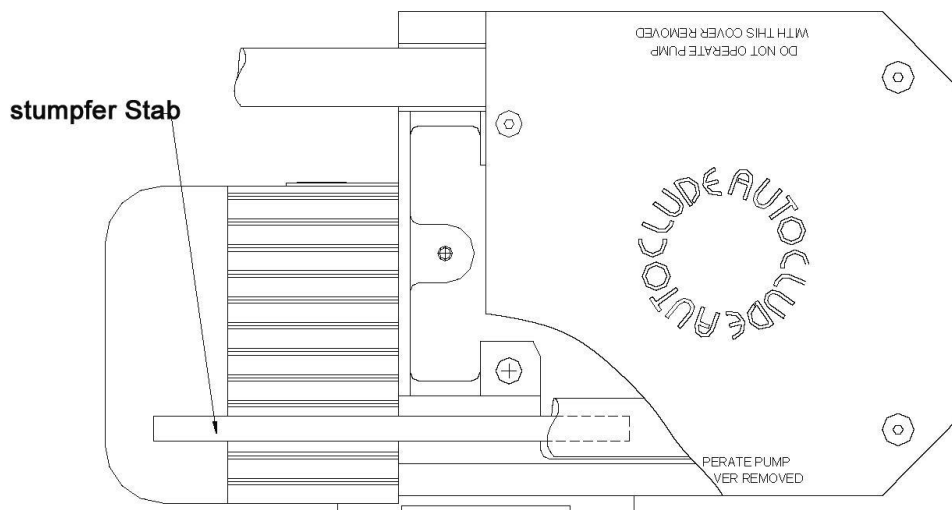

Pumpe anhalten, bevor der Schlauch aus dem Pumpenkopf austritt, um diesen mit der Öffnung in eine Linie zu bringen. Dafür kann ein stumpfer Stab genutzt werden.

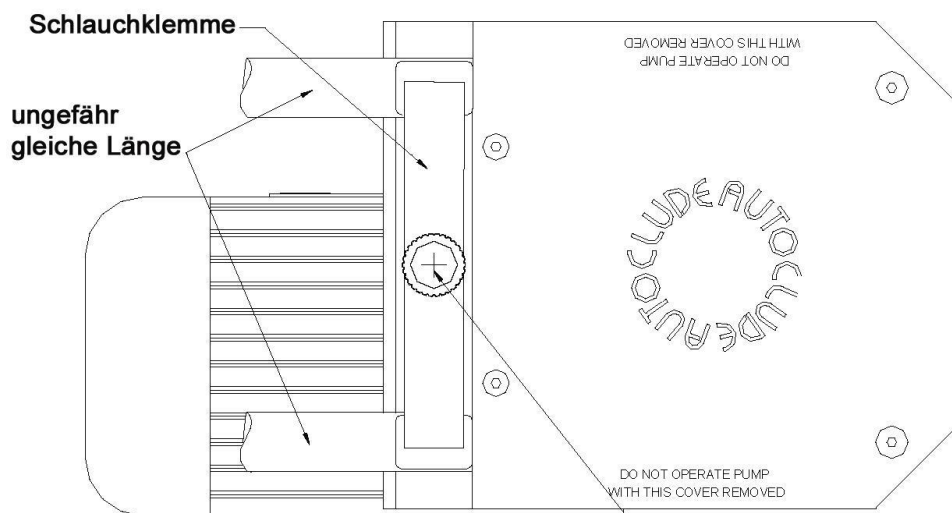

Schlauchklemmen-Schraube

Leiten Sie den Schlauch weiter ein, bis der Schlauch an beiden Enden ungefähr gleich lang aus dem Pumpenkopf austritt. Setzen Sie die Schlauchklemme wieder ein.

Garantiehinweise

Alle VERDER Pumpen haben eine zweijährige Garantie gültig ab Lieferdatum. Diese erstreckt sich auf Defekte in der Herstellungs- oder Materialqualität, bei normalem Gebrauch (Mieten sind ausgeschlossen).

Die Garantie deckt keine Materialfehler ab, welche auf Verschleiß zurückzuführen sind, oder auf Schäden und Fehler die aufgrund von Missbrauch verursacht wurden.

Teile, bei welchen VERDER einen Defekt in Werkstoff oder Produktionsqualität anerkennt, werden repariert oder ersetzt.

Gemäß zulässiger Erweiterung des zutreffenden Gesetzes, weist Verder jede Haftung für herbeigeführte Schäden ab. In jedem Fall ist die Haftung der Fa. Verder beschränkt und darf den Bezugspreis nicht überschreiten.

Verder übernimmt keine Haftung, wenn der Kunde ganz oder teilweise gegen die Instruktionen und Warnungen dieser Bedienungsanleitung verstößt.

Wenn ein Herstellungsfehler von VERDER anerkannt wird, wird das defekte Teil kostenlos repariert oder ersetzt. Kann eine Reparatur nicht vor Ort erfolgen, so muss das Gerät ins Werk eingeschickt werden, die Kosten für den Transport sind vom Kunden zu tragen.

VERDER übernimmt keine Garantie für Schäden, die auf dem Transport entstanden sind, es sei denn der Kunde hat eine entsprechende Transportversicherung mit VERDER abgeschlossen. Anstelle einer Reparatur oder dem Austausch einzelner Teile, behält sich VERDER vor, das Gerät zurück zu nehmen und den vollen Kaufpreis zu erstatten. Darüber hinausgehende Ansprüche vom Kunden können nicht anerkannt werden.

Viele Regionen, Staaten und Gegenden haben Standards und Regelungen welche Verkauf, Konstruktion, Installation und/oder Nutzung von Produkten für bestimmte Zwecke vorschreiben, und die unter Umständen von benachbarten Gegenden abweichen. Obwohl VERDER sicherzustellen versucht, dass alle Produkte diesen Standards entsprechen, kann eine Übereinstimmung nicht garantiert werden. Des weiteren übernehmen wir keine Gewähr für die Anwendung, Installation und den Betrieb der Verder Produkte. Bitte informieren Sie sich vor dem Kauf bzw. Einsatz über die jeweiligen örtlichen Vorschriften.