



产品说明

Verderflex Dura 35是紧凑型高压介质流软管泵，配有优良的二级防护安全壳。设计应用于酿造、化学加工、工业厂房、水处理以及污水和废水处理中的配料、计量、采样、高扬程或中扬程等的工序。

功能与优点

- 研磨料或高固体成分浆料的理想产品
- 自吸式，无故障泵送气态液体
- 泵送粘性液体简易
- 柔和的低剪切力的抽吸作用
- 空运行能力
- 软管寿命长
- 无密封或阀门
- 符合FDA CFR21和IEC/1935标准，防爆（ATEX）可选。

技术数据

| | | | |
|--------|----------|------------|---------|
| 最大流速 | 5292 l/h | 最大介质温度 | 80°C * |
| 最大释放压力 | 16 bar | 最大不可压缩固体尺寸 | 3.5 mm |
| 最大吸升高度 | 9.5 mwc | 最大可压缩固体尺寸 | 8.75 mm |
| 软管编号 | 35 mm | | |

* 连续配合天然橡胶软管使用

Materials

| | | |
|------|--|--------|
| 结构类型 | 粉末喷涂 | 喷漆资料 |
| 泵壳 | 铸铁 (GG25) | 绿色粉末喷涂 |
| 前盖 | 碳钢，配有树脂玻璃观察窗 | 粉末喷涂 |
| 转子 | 铸铁 (GG25) | |
| 传动轴 | EN24T 钢 | |
| 端口法兰 | 316不锈钢，通用开槽设计，适用于标准DIN PN16，ANSI 150# & JIS10K 可选：304不锈钢配聚丙烯或聚偏氟乙稀内塞 | |
| 安装架 | 碳钢 | 粉末喷涂 |
| 变速箱 | 铝 | |
| 轴承 | 轴承钢 | |
| 轴封 | 氟橡胶 可选：聚四氟乙烯 | |
| 润滑剂 | Verderlube - 甘油润滑剂 Verdersil - 硅树脂润滑剂 | |
| 软管 | 天然橡胶 (NR) 可选：丁腈橡胶 (NBR)，三元乙丙橡胶 (EPDM)，食品级丁腈橡胶 (NBRF)，海帕伦® (CSM) 以及Verderprene (弗尔德软管) | |
| 重量 | 整泵 (不包含驱动器)：70kg | |





标配泵的电机为50Hz，并配有蜗杆减速箱，可配变频器。

| 流量 | 泵的转速 每分钟转速 (RPM) | 已安装的点击功率千瓦 (KW) | 在6bar出口压力下的电机 频率与转速比 |
|------|---------------------|--------------------|-------------------------|
| 431 | 11 | 0.55 | 1.5:1 |
| 706 | 18 | 1.1 | 2:1 |
| 1372 | 35 | 1.1 | 2:1 |
| 1842 | 47 | 1.5 | 2:1 |
| 2744 | 70 | 2.2 | 3:1 |

性能曲线

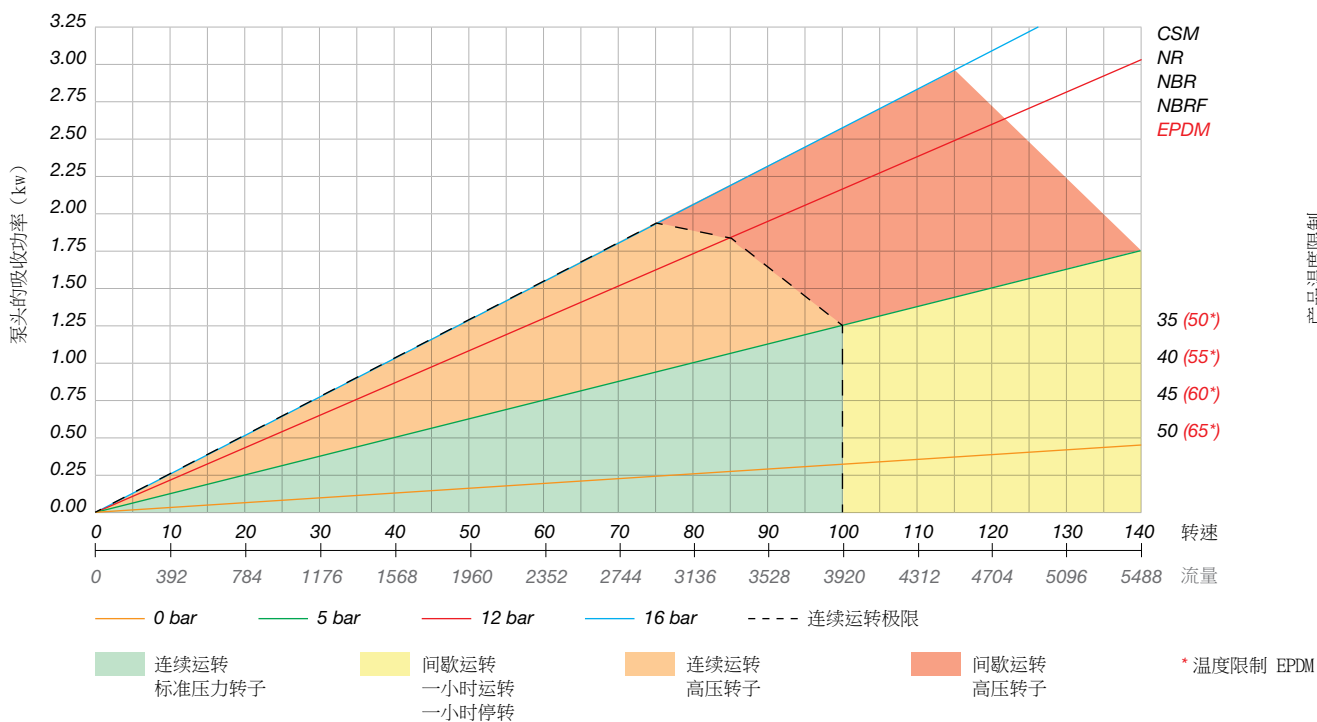

上图所示的流量是在无自吸无排放压力的20°C水测定的。

根据吸入条件、出口压力以及构成产品的元件不同，实际流量也会有所不同。

DURA泵的使用超过6Bar时请咨询厂家或者经销商。



Verderflex

Dura 35



VERDERFLEX®

尺寸

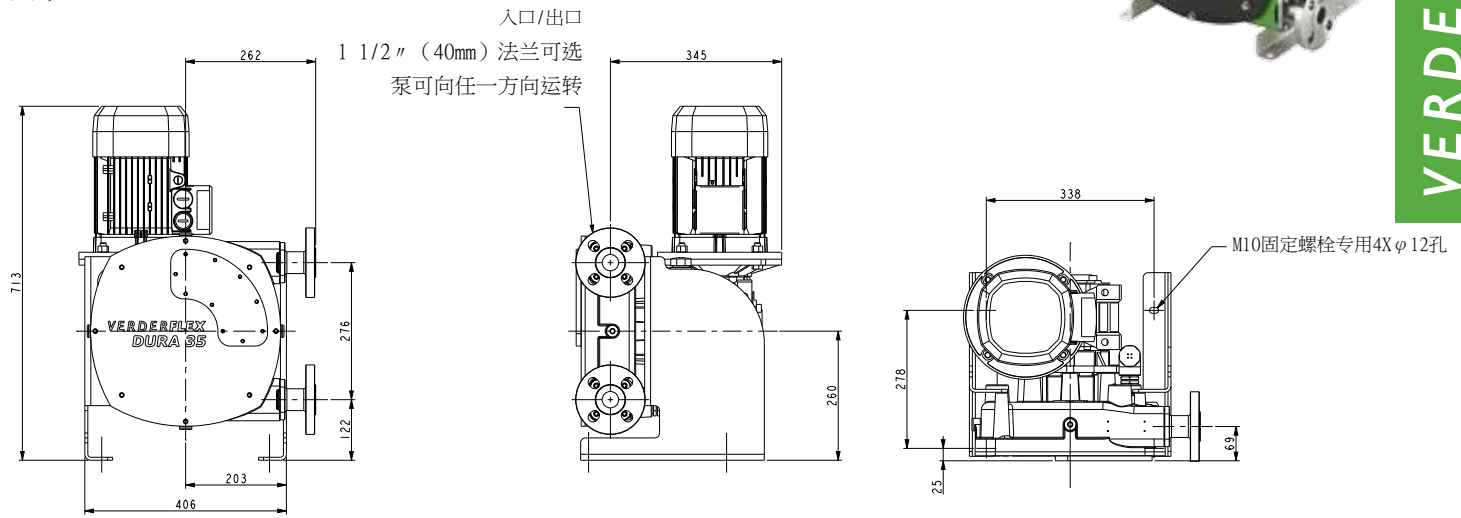

所有的尺寸都以毫米 (mm) 为单位
所有的尺寸和重量仅供参考

VF_Dura_35_Technosheet_rev01_2016_CN_(eu)



请登录网站 www.verderflex.com 寻找当地供应商
如需施工安装和平面安装图，请联系当地授权的弗尔德®经销商。

VERDER
passion for pumps